

runde/halbrunde Fensterbank

Anschraubkante: mm

Tropfkante: mm

Ausladung: mm

Wandstärke: mm

:

Stückzahl:

Innendurchmesser: mm
(Anschraubkante unten)

Stichhöhe: mm

inkl. Wasserspeier:

gegen Aufpreis

(B: ca. 20 mm; H: ca. 17 mm)

Die einzubauende Fensterbank ist:

kreisförmig 360° (2-teilig)

halbkreisförmig 180°

halbkreisförmig 180° (2-teilig)

Bitte beachten Sie unsere technischen Hinweise!

Die Skizzen dienen lediglich der Veranschaulichung. Technische Änderungen vorbehalten!

Um einen zuverlässigen Wasserablauf bei Rundfensterbänken zu garantieren, empfehlen wir generell die Anbringung eines Wasserspeiers am Tiefpunkt der Rundfensterbank!

Ohne Wasserspeier übernehmen wir keine Gewährleistung für die fachgerechte Entwässerung der Rundfensterbank. Der Wasserspeier ist erforderlich, da ein ausreichendes Gefälle der Fensterbank bei einem zusammengesetzten Querschnitt in Rundform nicht gewährleistet werden kann.

Bitte beachten Sie, dass bei Eloxaloberflächen im Bereich der Schweißnaht Unterschiede in der Farbe, sowie in der Oberflächenstruktur auftreten können. Aus optischen Gründen empfehlen wir daher generell den Einsatz einer pulverbeschichteten Fensterbank. Etwaige Reklamationen bei Eloxaloberflächen sind grundsätzlich ausgeschlossen.

Beispiel: Als Alternative zu E6/ EV1 empfehlen wir Ihnen RAL 9006 "weißaluminium" oder RAL 9022 "perlhellgrau"; als Alternative zu E6/ C34, RAL 8077 "dunkelbraun".

Bitte senden Sie uns Ihre Anfrage per Mail unter : info@fensterbank-profi.de oder per Fax an: 0711-25298249

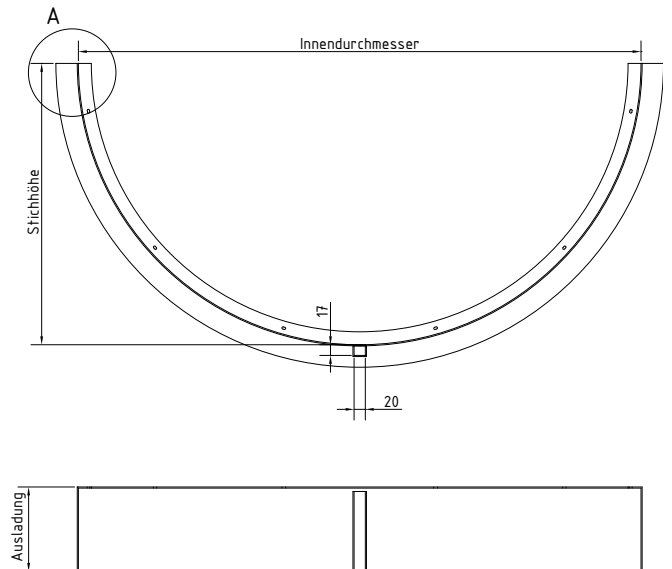

A (1 : 2)

